

Säkerhet vid användning av pressar och gradsaxar

CHECKLISTA

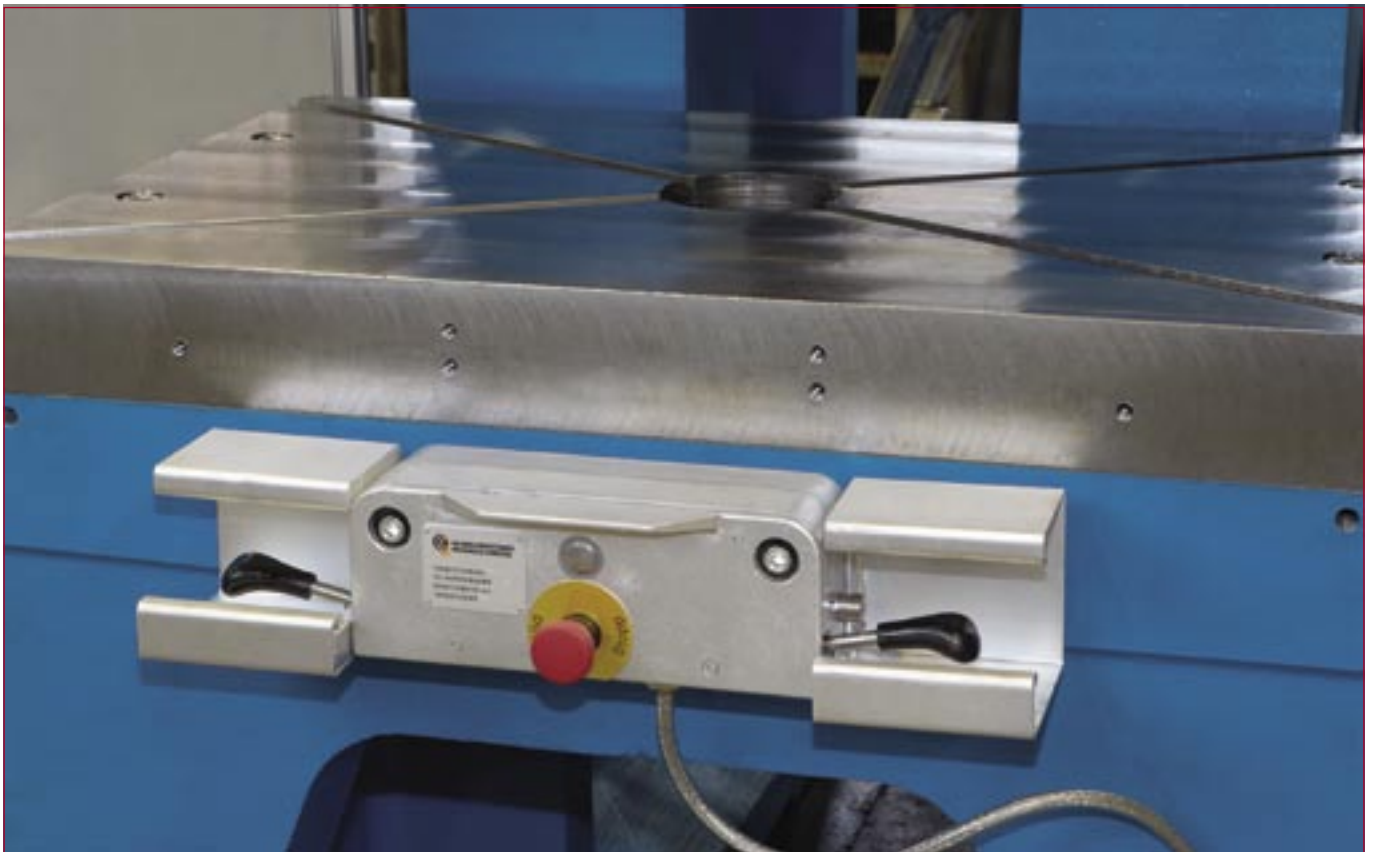

Prevent är en ideell förening inom arbetsmiljöområdet med Svenskt Näringsliv, LO och PTK som huvudmän. Vår uppgift är att tillsammans med huvudmännen förmedla kunskap kring arbetsmiljöfrågor och utveckla metoder som ska fungera som ett stöd för varje arbetsplats i det löpande arbetsmiljöarbetet.

Prevent arbetar för ett friskt, sunt och säkert arbetsliv. På www.prevent.se finns mer information.

© 2007 **Prevent** Arbetsmiljö i samverkan Svenskt Näringsliv, LO & PTK
Upplaga Första upplagan, första tryckningen. Ändringar i webbversion, december 2009
Säkerhet vid användning av pressar och gradsaxar, checklista är
framtagen i samarbete med Teknikföretagen och IF Metall
med finansiellt stöd från AFA Försäkring
Text Björn Hammar, Teknikföretagen, Lars-Erik Folkesson, IF Metall och
Robert Jakobsson, Prevent
Grafisk form Reklambyrån 2689
Tryck Dahlströms Tryckeri, Nyköping, september 2007
Distribution Prevent, Box 20133, 104 60 Stockholm
Telefon 08-402 02 00 **Fax** 08-402 02 50
E-post info@prevent.se **Webb** www.prevent.se
ISBN 978-91-7365-012-0 **Art nr** 831

Säkerhet vid användning av pressar och gradsaxar

CHECKLISTA

Säkerhet vid användning av pressar och gradsaxar

VARFÖR SKER OLYCKOR?

De allra flesta rapporterade olyckor med pressar och gradsaxar skulle inte ha inträffat om man arbetat enligt gällande regler! Olyckor inträffar för att:

- Man har använt pressen eller gradsaxen på ett olämpligt eller otillåtet sätt.
- Man har utfört ställarbete på ett felaktigt sätt eller anordnat skydd felaktigt.
- Detaljer har fastnat och man har skadats när man medvetet eller reflexmässigt försökt ta loss detaljen.

Ofta kan bidragande orsaker till olyckan vara kunskapsbrist, dåliga rutiner, trånga och stökiga arbetsplatser, stress etc.

Det är av avgörande betydelse att arbetsledning, operatörer, ställare m fl vet vad som gäller och hjälps åt att rutinmässigt tillämpa säkra metoder.

HUR ÄR DET TÄNKTT ATT CHECKLISTAN SKA ANVÄNDAS?

Checklistan bygger på Arbetsmiljöverkets föreskrifter AFS 2006:4 Användning av arbetsutrustning och AFS 1999:8 Användning av pressar och gradsaxar. Den bygger även på delar av föreskrifterna om Första hjälpen och krisstöd (AFS 1999:7) och föreskrifterna om Arbetsplatsens utformning (AFS 2009:2).

Till grund för checklistan ligger också erfarenheter från undersökningar gjorda av IVF och IRS*. De har genomfört 22 riskanalyser för att ringa in problem och problemområden som ger upphov till personskador och produktionsstörningar. Föreskrifterna är innehållsrika men ibland snåriga, och checklistan kan förhoppningsvis vara ett stöd för tillämpningen.

Checklistan Säkerhet vid användning av pressar och gradsaxar är framtagen för att uppmärksamma de vanligaste olycksriskerna vid denna typ av arbete. Den ska användas för att bedöma riskerna i det dagliga arbetet, med produktion, verktygsbyten och inställning samt hur man arrangerar arbetsplatsen, hanterar material, ordning och reda, städning m. m.

Den kan även vara till stöd för en årlig genomgång av en arbetsplats. Den ger då en bra dokumenterad nulägesbeskrivning av säkerheten.

Det är viktigt att engagera samtliga berörda – arbetsledning, operatörer, ställare och underhållspersonal. Engagemanget ger en pedagogisk effekt som ökar insikten om riskabla situationer. Om skyddsombud och gärna också arbetsmiljöingenjör medverkar eller får vara "drivare" kommer man bättre åt "hemmablindhet", men det är viktigt att de inte "tar över".

Målet med checklistan och dess frågor är att fler ska bli medvetna om arbetsmiljöriskerna och få ett säkerhetstänkande i vardagen.

Lämpligen samlas man först för en genomgång av vad som gäller, och vem som är ansvarig för vad. Ta fram maskinens instruktionsbok/bruksanvisning, som ska finnas tillgänglig vid maskinen. Det kan också vara lämpligt att fråga sig om det har inträffat olycksfall eller tillbud vid maskinen.

De risker som man hittar skrivs in i åtgärdsplanen sid 12. Skriv även in de risker som åtgärdas direkt. Kvarvarande risker kan skilja sig i allvarlighet. Gör därför en prioritering efter allvarlighetsgrad.

Innan genomgången börjar är det viktigt att alla berörda känner till vad som menas med olika begrepp. Gå därför igenom vad nedanstående benämningarna betyder:

avskärmningsskydd

Skyddsanordning i form av fysisk avskärmning som huvudsakligen är avsedd att hindra att någon kroppsdel förs in i riskområdet.

förreglande skydd

Öppningsbart avskärmningsskydd med eller utan låsanordning, vilket är försett med förreglande anordning och utfört så att:

- start av farlig maskinrörelse hindras om skyddet är öppet samt att
- pågående farlig maskinrörelse upphör om skyddet öppnas.

tvåhandsmanöveranordning

Manöveranordning med två manöverdon som är avsedda att samtidigt påverkas av händerna och som vid påverkan ger startsignal och upprätthåller denna tills något av donen släpps.

beröringsfritt skydd

Skyddsanordning med optiskt (t ex ljusråd), elektromagnetiskt eller annat skyddsfält som när skyddsfältet påverkas känner av detta och ger stoppsignal.

skyddsgrind

Förreglande skydd med eller utan startfunktion, vilket är särskilt avsett att användas vid manuellt repetitivt betjäningarbete i riskområdet.

skyddat pressverktyg

Ett skyddat pressverktyg ska vara utfört så att verktygsdelarna inte kan öppnas mer än 6 mm eller ha särskilt skydd som hindrar att man når in i riskområdet. Om skyddet är öppningsbart får ett pressslag kunna ske endast när skyddet är i skyddsläge.

Ur Arbetsmiljöverkets föreskrifter, AFS 1999:8, 2§, Användning av pressar och gradsaxar

*IVF: IVF-Industrieforskning och utveckling; Argongatan 30, 431 53 Mölndal, 031-706 60 00, info@ivf.se

*IRS: IRS-Institutet för Riskhantering och Säkerhetsanalys; Bergsprängargr 2, 116 35 Sthlm, 08-643 20 80, ihr@irisk.se

ELIMINERA RISKER – EN DEL I DET SYSTEMATISKA ARBETSMILJÖARBETET

Ur Arbetsmiljöverkets föreskrifter, AFS 2001:1, Systematiskt arbetsmiljöarbete:

- 8 § Arbetsgivaren skall regelbundet undersöka arbetsförhållandena och bedöma riskerna för att någon kan komma att drabbas av ohälsa eller olycksfall i arbetet. När ändringar i verksamheten planeras, skall arbetsgivaren bedöma om ändringarna medför risker för ohälsa eller olycksfall som kan behöva åtgärdas. Riskbedömningen skall dokumenteras skriftligt. I riskbedömningen skall anges vilka risker som finns och om de är allvarliga eller inte.
- 11 § Arbetsgivaren skall varje år göra en uppföljning av det systematiska arbetsmiljöarbetet. Om det inte fungerat bra skall det förbättras. Uppföljningen skall dokumenteras skriftligt om det finns minst tio arbetstagare i verksamheten.

Ur Arbetsmiljöverkets föreskrifter, AFS 2006:4, Användning av arbetsutrustning

- 3 § Undersökning och riskbedömning skall göras för att bedöma om den arbetsutrustning som väljs och används är lämplig för det arbete som skall utföras, eller om den har anpassats till det på lämpligt sätt så att den kan användas med betryggande säkerhet.
- 5 § Med utgångspunkt i riskbedömningen skall alla nödvändiga åtgärder vidtas för att förebygga ohälsa eller olycksfall.
- 6 § Riskbedömningen och de vidtagna åtgärderna skall följas upp regelbundet för att klargöra om riskbedömningen är riktig och att åtgärderna gett förväntat resultat.

VAD GÄLLER?

Föreskrifterna **Användning av arbetsutrustning**, AFS 2006:4, är generella och ska tillämpas för alla typer av arbetsutrustningar.

Föreskrifterna **Användning av pressar och gradsaxar**, AFS 1999:8, är särbestämmelser för just dessa typer av arbetsutrustningar.

Föreskrifterna ska finnas tillgängliga på arbetsstället¹ och bör finnas med vid användningen av denna checklista.

Tekniska krav för maskiner tillverkade före 1995

I föreskrifterna Användning av arbetsutrustning och Användning av pressar och gradsaxar, finns kraven på utrustningen specificerade. Pressar och gradsaxar ska vara utförda så att de uppfyller de **tekniska krav** som återfinns i bilaga 1 AFS 1999:8 och i bilaga A i AFS 2006:4. Undantagna bland dessa är de pressar och gradsaxar som tillverkades 1994 och är CE-märkta.

Tekniska krav för maskiner tillverkade efter 1995

För maskiner som tagits i bruk efter 1 januari 1995, gäller att de ska uppfylla säkerhetskraven i Maskindirektivet, d v s för Sverige gäller AFS 2008:3, Maskiner. Kännetecknande är att de är CE-märkta och att det till maskinen finns en "Försäkran om överensstämmelse". Även en äldre maskin kan bli aktuell för CE-märkning om man gör en väsentlig förändring, ombyggnad eller modernisering.

Organisatoriska krav

All utrustningen ska användas så att de uppfyller de organisatoriska kraven i bilaga 2 i AFS 1999:8 och bilaga B i AFS 2006:4.

Kategorier av pressar och gradsaxar

Höga krav behöver ställas på att en press har en säker funktion. Pressar och gradsaxar är därför indelade i kategorier, beroende av deras skyddsutrustning och avsedda användningssätt. Det är viktigt att alla berörda känner till vad kategoriindelningen innebär.

AFS 1999:8

För pressar gäller (5 §):

- | | |
|--------------|------------------------------------------------------------------------------------------------------------------|
| Kategori I | Pressar som har tvåhandsmanöveranordning eller beröringsfritt skydd. |
| Kategori II | Pressar som har skyddsgrind. |
| Kategori III | Pressar som är avsedda att användas endast med skyddat pressverktyg eller med fast skydd som omsluter verktyget. |
| Kategori IV | Pressar som är avsedda att användas endast för manuellt arbete med varma arbetsstycken. |
| Kategori V | Pressar som är avsedda att användas endast för automatdrift. |
| Kategori VI | Pressar som har endast långsam slutningsrörelse (vad som menas framgår av punkt 2.33, bilaga 1 AFS 1999:8). |

För gradsaxar gäller (6 §):

- | | |
|--------------|------------------------------------------------------------------------------|
| Kategori I | Gradsaxar som har tvåhandsmanöveranordning eller beröringsfritt skydd. |
| Kategori II | Gradsaxar som har fast eller förreglande skydd framför skär och tillhållare. |
| Kategori III | Gradsaxar utan motordrift. |
| Kategori IV | Gradsaxar som är avsedda att användas endast för automatdrift. |

¹Föreskrifterna kan laddas ner från Arbetsmiljöverkets hemsida www.av.se, eller köpas från Publikationsservice, 08-730 97 00.

Märkning

Enligt AFS 1999:8 (bilaga 1, punkt 2.14)

Pressar och gradsaxar skall ha tydlig och varaktig märkning med uppgift om:

- tillverkarens och leverantörens namn och adress,
- maskinens typbeteckning, tillverkningsnummer och år,
- maskinens massa (vikt),
- i tillämpliga fall maskinens högsta arbetstryck,
- pressens maximala presskraft samt
- största plåttjocklek vid specificerad brotthållfasthet för klippning i gradsaxen.

Pressar och gradsaxar i kategori I skall dessutom vara märkta med uppgift om maskinens maximala stopptid och minsta skyddsavstånd.

Tillsyn, underhåll och kontroll

Enligt AFS 1999:8 (7 §)

Arbetsledningen ska se till att pressar och gradsaxar får:

- Fortlöpande tillsyn med intervall enligt tillverkarens rekommendation.
- Underhåll med intervall enligt tillverkarens rekommendation och vid behov.
- Kontroll med intervall högst ett år eller efter 1.600 drifttimmar, dock inte längre intervall än två år.

Dessa aktiviteter ska utföras av sakkunnig person och journalföras. Dokumentationen ska förvaras på arbetsstället. Sakkunnig person kan vara någon utbildad inom det egna företaget, någon från tillverkaren eller från ett serviceföretag.

Den som arbetar vid maskinen (operatör, ställare etc) ska göra "daglig tillsyn" och framförallt vara uppmärksam på fel, skador, störningar eller felfunktioner.

När man upptäcker ett fel som misstänks kan leda till en olycksrisk ska detta omedelbart anmälas till arbetsledningen.

Personal och kunskapskrav

Enligt AFS 2006:4 (14 och 15 §§)

De som använder pressar och gradsaxar ska ha dokumenterade praktiska och teoretiska kunskaper med avseende på säker användning av utrustningen. Arbetsledningen ska ha denna dokumentation.

De som sköter kontroll, reparation, ändring, service, rengöring och underhåll ska vara särskilt utsedda av arbetsledningen.

Checklista

Säkerhet vid användning av pressar och gradsaxar

Checklistan baseras på AFS 1999:8 Användning av pressar och gradsaxar och AFS 2006:4 Användning av arbetsutrustning samt undersökningar utförda av IVF och IRS.

Företag/avdelning _____ Datum _____

Utförd av _____

Maskin _____

Serienummer _____

Kategori (enl 5 och 6 §§ i AFS 1999:8) _____

Senaste kontroll (enl 7 § i AFS 1999:8) _____

Det som behöver åtgärdas skrivs in i åtgärdsplanen på sid 12.

1. OM OLYCKA INTRÄFFAR

1.1 Diskutera kortfattat rutinerna för åtgärder om en olycka skulle inträffa	Behövs åtgärder?
Utifrån föreskrifterna Första hjälpen och krisstöd, AFS 1999:7, ska arbetsledningen;	Ja <input type="checkbox"/>
– ha kunskap om arbetsplatsens rutiner för första hjälpen och krisstöd,	Nej <input type="checkbox"/>
– tillsammans med skyddsombudet/motsvarande se till att medarbetarna känner till rutinerna.	

1.2 Finns erforderlig första hjälpen-utrustning?	Behövs åtgärder?
– se till att anslag om åtgärder vid akutsituationer finns och att gällande första hjälpen-utrustning är komplett och finns på anvisad plats,	Ja <input type="checkbox"/>
– se till att nyanställda får kunskap om gällande rutiner och var första hjälpen-utrustning finns.	Nej <input type="checkbox"/>

1.3 Om någon fastnar i maskinen, vet alla hur denne tas loss?	Behövs åtgärder?
Är maskinen t ex reverserbar?	Ja <input type="checkbox"/>
	Nej <input type="checkbox"/>

2. INKÖP/ANSKAFFNING

2.1 Diskutera kortfattat rutinerna för anskaffning av maskiner och tekniska anordningar, som gör att säkerhetskraven beaktas. Analyseras och dokumenteras uppmärksammade risker och tillbud? Efterfrågas operatörens och skyddsombudets erfarenheter av risker och tillbud?	Behövs åtgärder? Ja <input type="checkbox"/> Nej <input type="checkbox"/>
2.2 Behöver operatören förbättrade skriftliga och muntliga instruktioner om hur man arbetar på ett säkert sätt? Medföljer bruksanvisning på svenska – med säkerhetsregler – vid maskinköp? Ingår, för operatören anpassad, utbildning om hur maskinen ska användas? Behöver operatören ytterligare utbildning för att kunna arbeta på ett säkert sätt?	Behövs åtgärder? Ja <input type="checkbox"/> Nej <input type="checkbox"/>

3. ARBETSPLATSENS UTFORMNING

3.1 Finns tillräckligt med utrymme runt maskinen för transporter och städning? Diskutera arbetsplatsen ur utrymmessynpunkt.	Behövs åtgärder? Ja <input type="checkbox"/> Nej <input type="checkbox"/>
3.2 Finns tillräckligt med utrymme runt utrustningen för placering av gods, som möjliggör en bra ergonomisk materialhantering?	Behövs åtgärder? Ja <input type="checkbox"/> Nej <input type="checkbox"/>
3.3 Har man fått utbildning i rätt lyftteknik? Används rätt lyftteknik? Diskutera även riskerna med manuell hantering av verktyg.	Behövs åtgärder? Ja <input type="checkbox"/> Nej <input type="checkbox"/>
3.4 Sker materialhanteringen med hjälp av teknisk utrustning (t ex travers och lyftdon)? Är lyfthjälpmiddel lämpligt utformade så att risken för klämskador minimeras?	Behövs åtgärder? Ja <input type="checkbox"/> Nej <input type="checkbox"/>
3.5 Finns skriftliga rutiner och anvisningar för ställarbete? Var förvaras dessa i så fall?	Behövs åtgärder? Ja <input type="checkbox"/> Nej <input type="checkbox"/>
3.6 Förekommer ställarbete på höjd (t ex från steg)? Beskriv hur arbete går till	Behövs åtgärder? Ja <input type="checkbox"/> Nej <input type="checkbox"/>
3.7 Finns risk för att bli påkörd i samband med transporter?	Behövs åtgärder? Ja <input type="checkbox"/> Nej <input type="checkbox"/>

3.8 Behöver arbetsplatsen buller- och vibrationsdämpas?	Behövs åtgärder?
	Ja <input type="checkbox"/>
	Nej <input type="checkbox"/>
<hr/>	
3.9 Är allmänbelysningen tillräcklig? Behövs platsbelysning? Vid produktion, ställarbete och underhåll – tänk på ljusriktning, mängden ljus och bländningsrisker!	Behövs åtgärder?
	Ja <input type="checkbox"/>
	Nej <input type="checkbox"/>
<hr/>	
3.10 Beskriv hur störningar och problem rapporteras. Avhjälps rapporterade problem?	Behövs åtgärder?
	Ja <input type="checkbox"/>
	Nej <input type="checkbox"/>

4. TILLSYN, UNDERHÅLL, KONTROLL OCH DOKUMENTERAD KUNSKAP

4.1 Var finns bruksanvisningar, dokumentation och rutinbeskrivningar förvarade? Känner alla till detta?	Behövs åtgärder?
	Ja <input type="checkbox"/>
	Nej <input type="checkbox"/>
<hr/>	
4.2 Finns protokoll eller journal från kontroll och tillsyn? Känner alla till var dessa finns?	Behövs åtgärder?
	Ja <input type="checkbox"/>
	Nej <input type="checkbox"/>
<hr/>	
4.3 Om brister finns noterade i dokumentationen ovan, är de åtgärdade?	Behövs åtgärder?
	Ja <input type="checkbox"/>
	Nej <input type="checkbox"/>
<hr/>	
4.4 Har maskinanvändarna dokumenterade praktiska och teoretiska kunskaper? Var förvaras dokumentationen?	Behövs åtgärder?
	Ja <input type="checkbox"/>
	Nej <input type="checkbox"/>

5. ANVÄNDNING OCH INSTÄLLNING

KÖRSÄTT	
5.1 Finns kunskap om vilka körsätt som är möjliga i denna press/gradsax? (Kraven finns i AFS 1999:8, bilaga 2.) Ta reda på vad som gäller den aktuella utrustningen.	Behövs åtgärder?
	Ja <input type="checkbox"/>
	Nej <input type="checkbox"/>
<hr/>	
5.2 Finns omkopplare för val av olika körsätt för denna press/gradsax? Vilket säkerhetskrav gäller för valt körsätt?	Behövs åtgärder?
	Ja <input type="checkbox"/>
	Nej <input type="checkbox"/>

5.3 Är de som kontrollerar, reparerar, ändrar, ger service, rengör och/eller underhåller pressarna eller gradsaxarna av arbetsledningen särskild utsedd personal? Behövs åtgärder?
Ja
Nej

UPPSÄTTNING/INSTÄLLNING

5.4 Är det klargjort vem som kontrollerar och godkänner uppsättning och inställning för ett nytt arbete? Behövs åtgärder?
Har den som godkänner erforderlig utbildning?
Ja
Nej

6. SÄKERHETSFUNCTIONER

6.1 Finns det oskyddade öppningar på maskinen, med risk för personsador? Behövs åtgärder?
Ja
Nej

KOPPLING OCH BROMS

6.2 Fungerar pressens/gradsaxens koppling och broms? Behövs åtgärder?
Ja
Nej

6.3 Fungerar kopplingen och bromsen lika som den gjorde efter senaste kontrollen? Behövs åtgärder?
Kontrollen ska vara utförd av sakkunnig!
Ja
Nej

6.4 Har kopplingen eller bromsen fungerat onormalt någon gång sedan senaste kontrollen? Behövs åtgärder?
Ja
Nej

6.5 Finns det några skador eller läckage i de delar som ingår i kopplings- och bromssystemet? Behövs åtgärder?
Ge akt på eventuella sprickor, skadade slangar, lösa bultar m m.
Ja
Nej

6.6 Finns det några andra skador, läckage eller dyl. som kan tyda på att något är fel? Behövs åtgärder?
Ge akt på eventuella sprickor, skadade slangar, lösa bultar m m.
Ja
Nej

PRESENS/GRADSAXENS STYRUTRUSTNING

6.7 Fungerar styrutrustningen alltid som den ska? Behövs åtgärder?
Ja
Nej

<p>6.8 Fungerar styrutrustningen som den gjorde direkt efter senaste kontrollen? Kontrollen ska vara utförd av sakkunnig!</p>	<p>Behövs åtgärder? Ja <input type="checkbox"/> Nej <input type="checkbox"/></p>
<p>6.9 Har någon funktion i styrsystemet fungerat onormalt någon gång sedan senaste kontrollen?</p>	<p>Behövs åtgärder? Ja <input type="checkbox"/> Nej <input type="checkbox"/></p>
<p>6.10 Om pressen/gradsaxen har låsbar omkopplare alternativt låsbart manöverskåp (för manöversätt, skyddssätt eller körsätt), är då omkopplare/skåp låst? Vem förvarar nyckeln?</p>	<p>Behövs åtgärder? Ja <input type="checkbox"/> Nej <input type="checkbox"/></p>
<p>6.11 Är manöverdon för tvåhandsmanövrering placerade med tillräckligt skyddsavstånd och fungerar nödstoppet? Operatören ska inte hinna nå fram till närmaste riskställe innan pressens löpare, eller gradsaxens skär och tillhållare, stannat eller nått ofarligt läge. Nödstoppet ska stoppa maskinen omedelbart!</p>	<p>Behövs åtgärder? Ja <input type="checkbox"/> Nej <input type="checkbox"/></p>
<p>6.12 Är beröringsfria skydd placerade med tillräckligt skyddsavstånd? Är det skyddat så att man inte kan komma under, över eller på sidan om skyddet? Presslag eller klipprörelse ska avbrytas och hindras från att starta när kroppsdel påverkar skyddsfältet. Finns särskilt återställningsdon om återstart måste ske efter att skyddsanordning stoppat pågående slutningsrörelse?</p>	<p>Behövs åtgärder? Ja <input type="checkbox"/> Nej <input type="checkbox"/></p>
<p>6.13 Är avskärmningsskydd monterade så att de ger tillräckligt skydd? Pressar och gradsaxar ska utöver skydd på betjäningssidan ha avskärmningsskydd på övriga sidor. Kontrollera att det inte är möjligt att med någon del av kroppen komma bakom skyddet utan att skyddsfältet påverkas.</p>	<p>Behövs åtgärder? Ja <input type="checkbox"/> Nej <input type="checkbox"/></p>
<p>6.14 Finns och fungerar förregling på avskärmningsskydd där det behövs? Avskärmningsskydd ska vara utförda enligt något av följande alternativ:</p> <ul style="list-style-type: none"> • Avskärmningsskydd fastsatt med nit, svets eller på annat likvärdigt sätt. • Förreglade avskärmningsskydd så att presslag eller klipprörelse hindras om det inte är i skyddsläge. • Beröringsfritt skydd, t ex ljusbom eller laser. • Skyddet ska vara utfört med dubblerad och övervakad skyddsfunktion. 	<p>Behövs åtgärder? Ja <input type="checkbox"/> Nej <input type="checkbox"/></p>

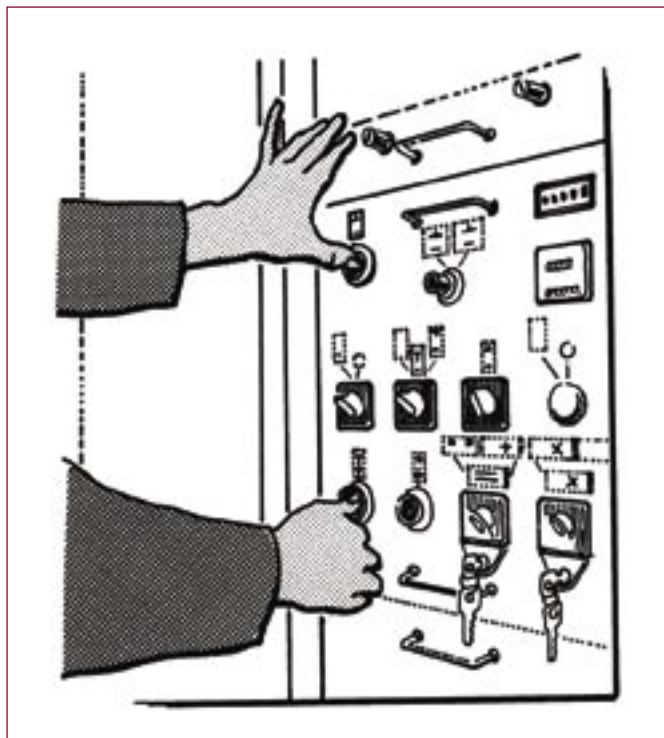

Exempel på tvåhandsmanövrering vid verktygsinställning. Manöverdonen är här så ogynnsamt placerade att de rimligen inte används i normal drift.
Från AFS 1999:8 Användning av pressar och gradsaxar.

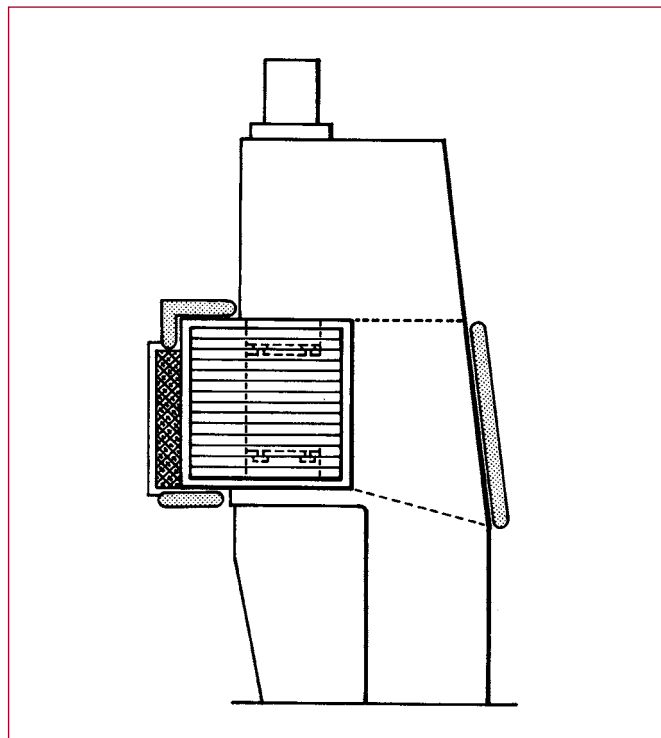

Exempel på grindskydd.
Från AFS 1999:8 Användning av pressar och gradsaxar.

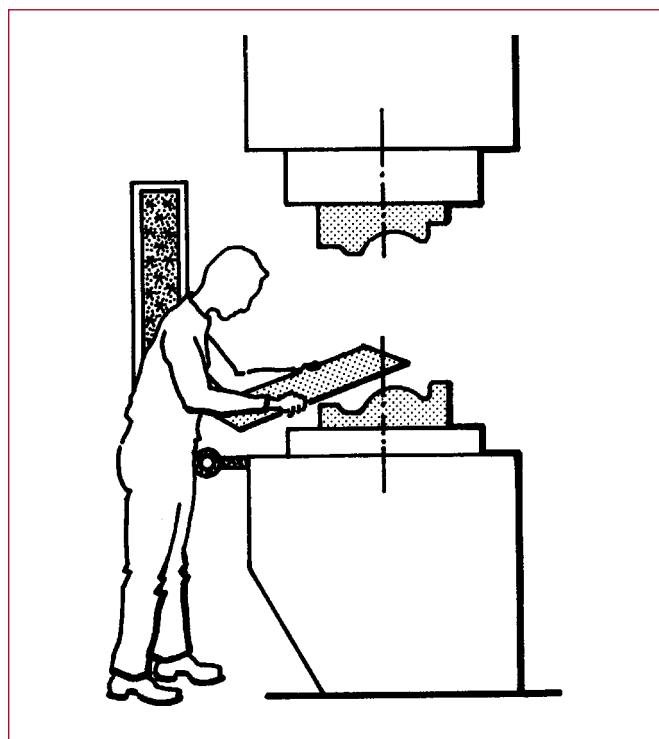

Exempel på ljusridå.
Från AFS 1999:8 Användning av pressar och gradsaxar.

De allra flesta rapporterade olyckor i pressar och gradsaxar skulle inte ha inträffat om man arbetat enligt gällande regler!

Checklistan "Säkerhet vid användning av pressar och gradsaxar" är framtagen för att bli arbetsledare och operatörer på ett enkelt sätt ska kunna kontrollera de mest väsentliga riskkällorna.

Har du några frågor angående checklistan, kontakta:

Björn Hammar, Teknikföretagen, 08-782 08 00, bjorn.hammar@teknikforetagen.se

Lars-Erik Folkesson, IF Metall, 08-786 80 00, lars-erik.folkesson@ifmetall.se

Vill du beställa fler exemplar kontakta Prevent, 08-402 02 00 eller besök www.prevent.se

ISBN 978-91-7365-012-0

Art nr: 831